

■ カートントレイフォーマー

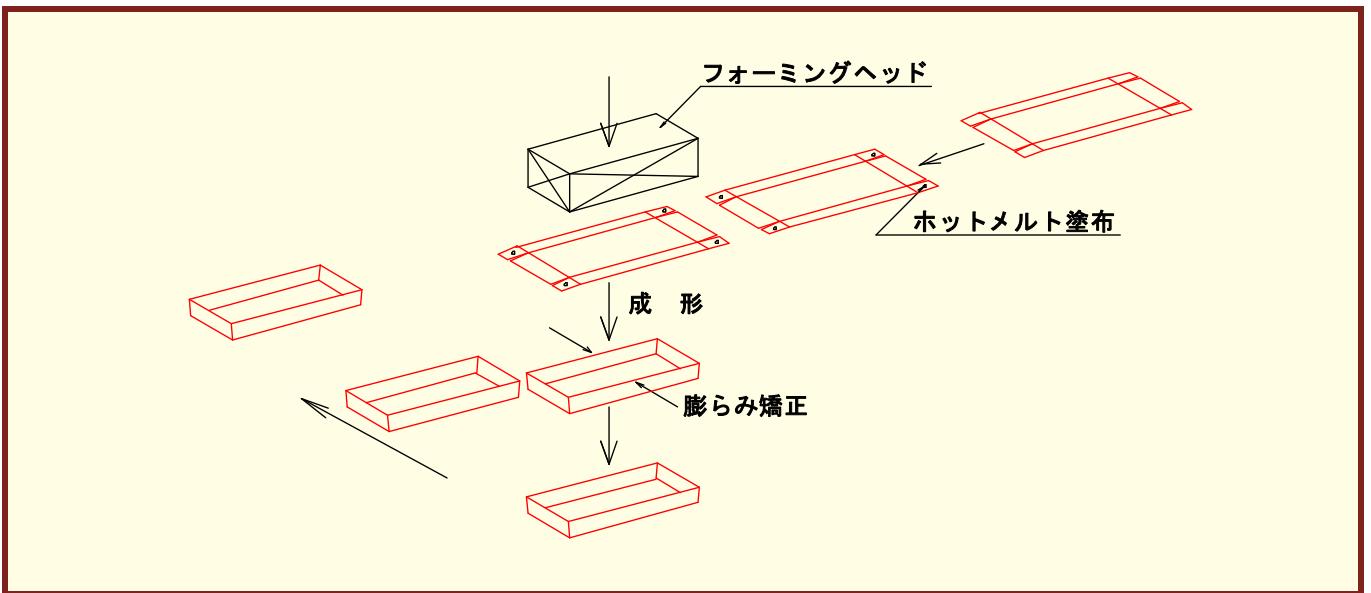
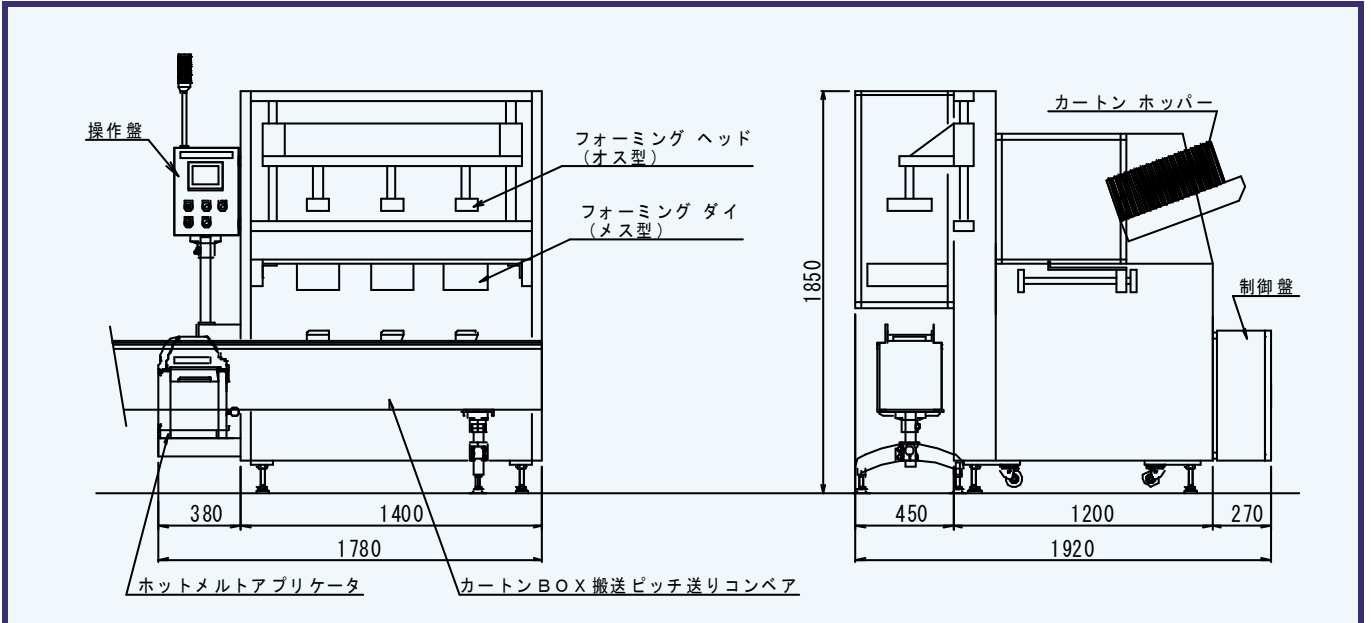

■ 仕様例

機械名称	CF-T100HG型 トレイフォーマー
装置仕様	間欠式3ヘッドトレイフォーマー。ホットメルト封緘。 スピード 90CPM。
装置概要	<ol style="list-style-type: none"> 1) 本装置は、ホッパー上に積まれたトレイ資材を自動で取り出し、ホットメルトにて糊付け製函する装置です。 2) 製函したトレイを矯正装置で膨らみ矯正を行います。 3) 製函したトレイは搬送コンベアにて下流装置へ搬送します。