

■ 業務実績例 7

・ 包装機 マルチパック包装機

■ グリップ式カートンマルチパック包装機（高速機）※プリンやヨーグルト等のカップ製品の包装

機械概要

- ・連続モーション機
- ・インフィードコンベア上に供給された製品を自動で切り分け、機内に取り込む。
- ・カートンの取り出しは製品に対応し自動的に行われる。
- ・カートン取り出しはロータリーフィーダーで行われるため、動作は非常に安定している。

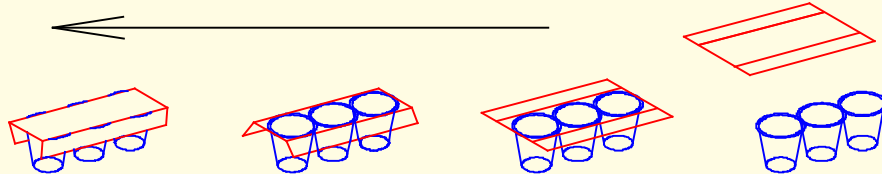
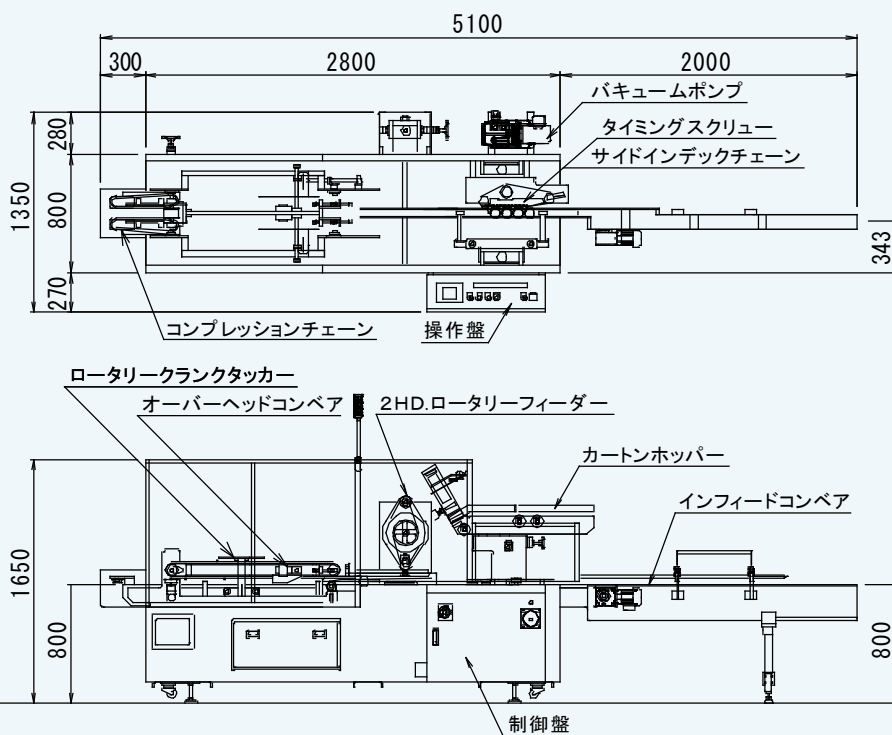
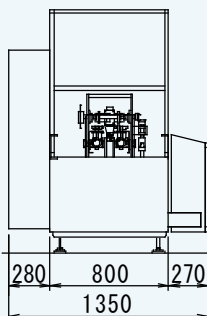

■ 仕様例

機械名称	GRT120包装機
機械寸法	幅 1,350 (本体800 制御盤 270 R/F駆動部 280) 長さ 5,100 (本体 2,800 インフィードコンベア 2,000 排出部 300) 高さ 1,650 (含セーフティガード) ※オプションにより異なります
排出高さ	800 + 100 mm ※オプションにより異なります
機械重量	1,500 Kg
能力	25~120 パック/分 ※インバーターによる変速制御
パック数 包装寸法	1P~3P(4P) 交換部品が必要な場合があります φ70, 76, 88 等 高さ 40~60 以内で高低差10mm迄
カートンフィード	2ヘッド・ロータリーフィーダー(条件によりレシプロフィーダー可)
製品切分	スピード、品種形状によりサイドインデックスチェーン、タイミングスクリューから選択
品種切替	インジケータ付ハンドルによる調整で、クイックチェンジと高い復元性が得られます タイミングスクリュー及びガイド部品等必要に応じて交換
封緘装置	クランクタッカーによるグリップ封緘
オプション	1.サイズチェンジ用治具一式 他